

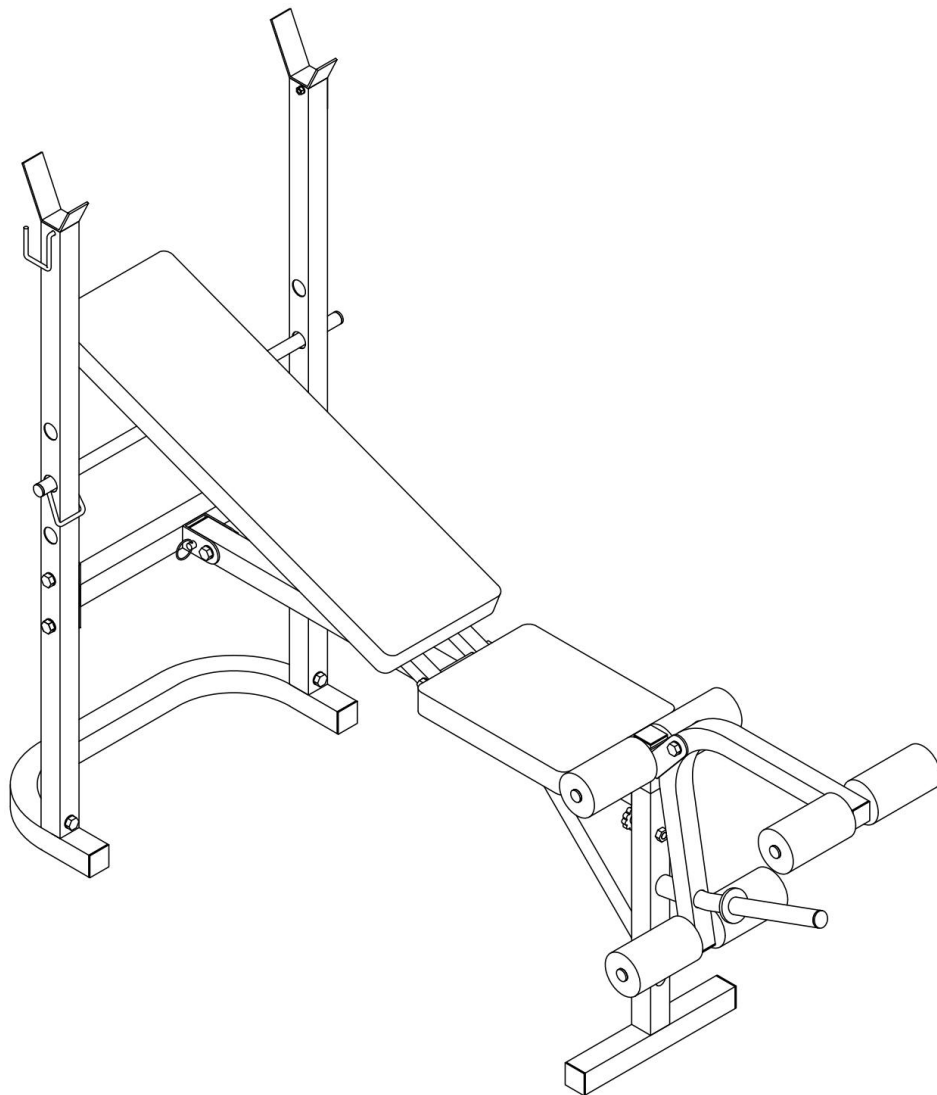

RANBAK

BANCO DE PECHO PLEGABLE 770 MANUAL DEL USUARIO







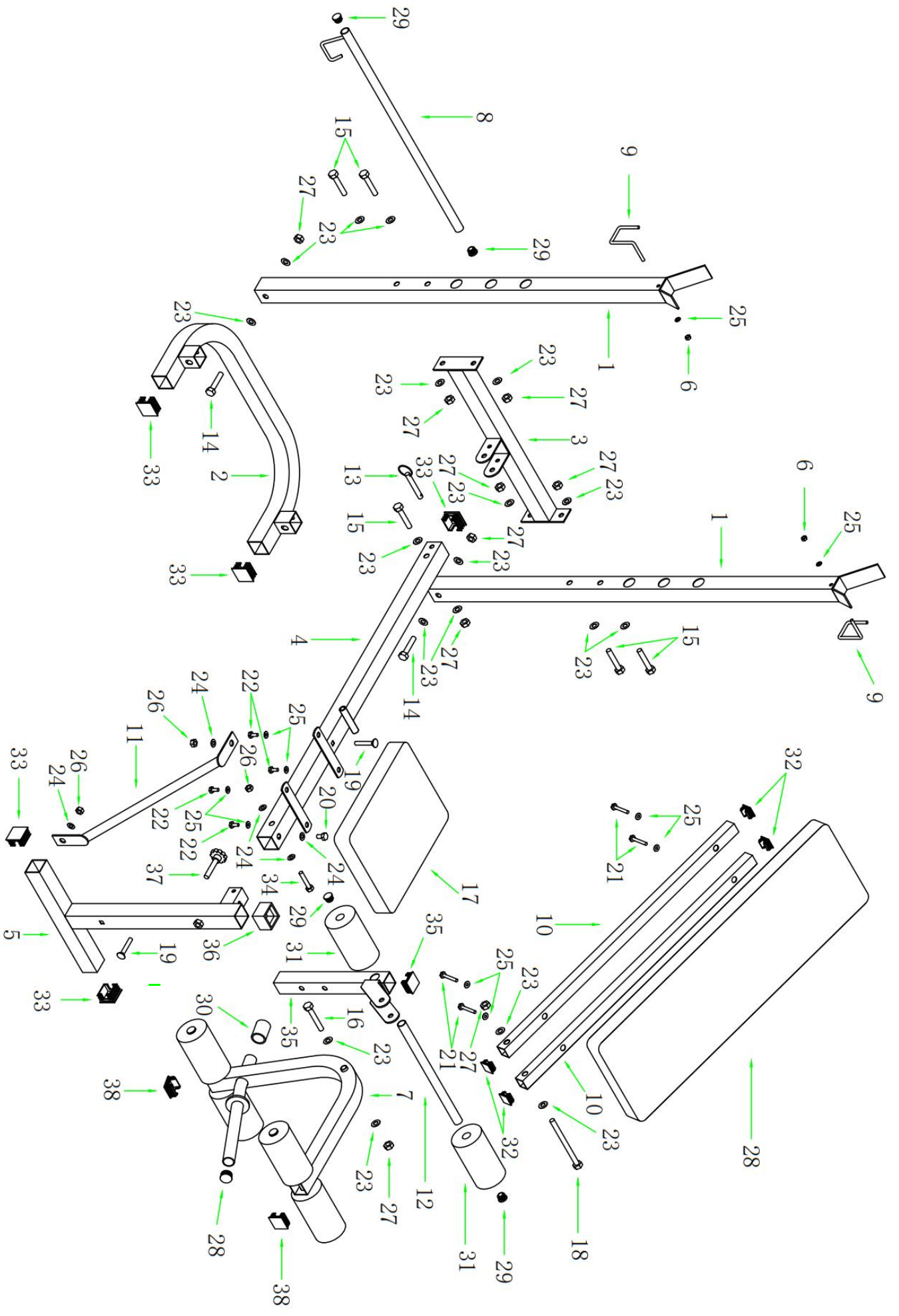





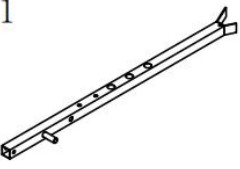
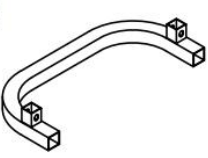
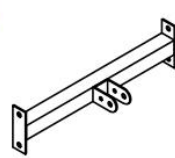
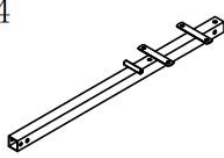
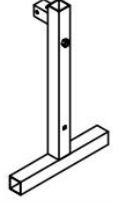

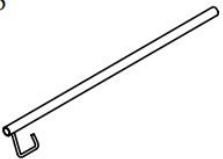







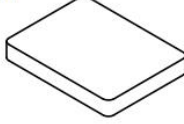







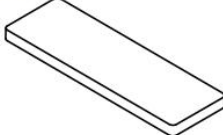

MANUAL DE SEGURIDAD Y MANTENIMIENTO

1. Después de completar el montaje, compruebe que todos los elementos de retención, como los tornillos, tuercas y arandelas, estén en su lugar o firmemente fijados.
2. No utilice este producto sin la aprobación de un médico. No permita que los niños lo utilicen sin supervisión. Lea atentamente todas las instrucciones antes de usarlo. Apriete todos los pernos antes de usar el equipo. Deje suficiente espacio para el ejercicio.
3. Interrumpa inmediatamente la práctica si se siente enfermo, con dolor de cabeza, náuseas, dolor o presión en el pecho, o si siente alguna molestia.
4. Mientras esta máquina está en proceso de uso, si escucha o detecta algún problema o sonido inusual, debe dejar de usarla.
5. Al sentarse en el cojín del asiento, realice inspecciones de seguridad del fuselaje.
6. No use ropa holgada y evite enganchar las piezas mecánicas.
7. Este equipo es solo para uso familiar en interiores. Capacidad máxima de peso: 120 kg.
8. Tenga especial cuidado para evitar molestias innecesarias al mover el equipo.
9. Para mantener la seguridad, inspeccione regularmente el equipo para detectar daños o desgaste prematuro en áreas generales y puntos de conexión.
10. Asegúrese de usar la herramienta y sus componentes de forma segura. Es importante mantener un uso seguro y un área libre de niños sin supervisión.
11. El equipo debe tener una base estable, estar ubicado de acuerdo con las normas y estar nivelado.

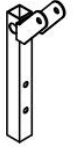

LISTA DE PIEZAS

Número	Descripción	Cantidad
1	Tubería de soporte de peso	2
2	Soporte inferior	1
3	Tubería de conexión	1
4	Tubo del bastidor principal	1
5	Tubo de soporte delantero	1
6	Contratuerca de nailon M6	2
7	Tubo de patas delanteras	1
8	Barra de control	1
9	Cierre de seguridad	2
10	Respaldo del tubo del asiento	2
11	Tubo de soporte oblicuo	1
12	Tubo de espuma	3
13	Pasador fijo Φ 10 \times 70	1
14	Tornillo de cabeza hexagonal M10 x 50L	2
15	Tornillo de cabeza hexagonal M10 x 55L	5
16	Tornillo de cabeza hexagonal M10 x 60L	1
17	Asiento	1
18	Tornillo de cabeza hexagonal M10 x 130L	1
19	Pernos de carruaje M8 x 55L	2
20	Tornillo de cabeza hexagonal M8x 15L	1
21	Tornillo de cabeza hexagonal M6 x 35L	4
22	Tornillo de cabeza hexagonal M6 x 15L	4
23	Arandela Φ 10	18
24	Arandela Φ 8	5
25	Arandela Φ 6	8
26	Contratuerca de nailon M8	2
27	Contratuerca de nailon M10	9
28	Respaldo	1
29	Tapón interior redondo de 19 mm	8
30	Tapa redonda exterior de 25 mm	1
31	Espuma	6
32	Tapa cuadrada de 25 mm	4
33	Tapa cuadrada de 38 mm	4
34	Tornillo de cabeza hexagonal M8x 50L	1
35	Tubo de ajuste del cojín del codo	1
36	Vaina hueca de 38 mm	1
37	Perilla	1
38	Tapa cuadrada de 35 mm	2

1		2		3		4		5	
6		7		8		9		10	
11		12		13		14		15	
16		17		18		19		20	
21		22		23		24		25	
26		27		28		29		30	
31		32		33		34		35	
36		37		38					

PASOS DE ENSAMBLADO

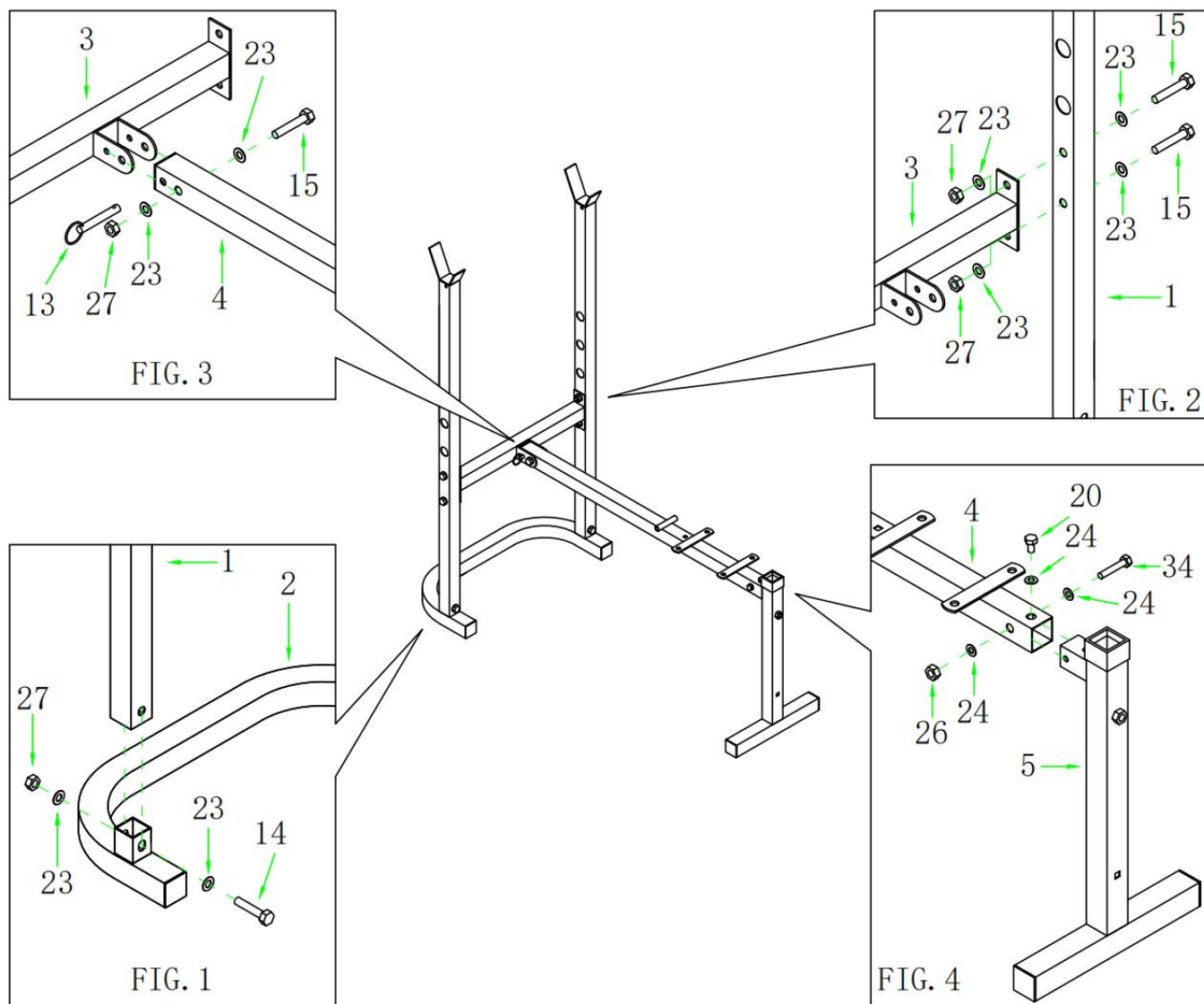

PASO 1:

1. Fije el soporte vertical (1) al estabilizador (2) con pernos M10 x 50L (14), dos arandelas M10 (23) y contratueras de nailon M10 (27). No apriete las contratueras. Repita este paso con el otro soporte vertical (1).

2. Fije el tubo de conexión (3) al tubo de pesas (1) con dos pernos M10 x 55L (15), cuatro arandelas M10 (23) y dos contratueras de nailon M8 (27). No apriete las contratueras. Instale el otro lado del tubo de conexión (3) en el mismo lugar.

3. Fije el marco del banco (4) al tubo de conexión (3) con dos pernos M10 x 55L (15), remaches (13), cuatro arandelas M10 (23) y dos contratueras de nailon M10 (27). No apriete las contratueras. 4. Use 1 perno M8x15 (20) 1 perno M8x50 (44) 3 arandelas (24) instale el tubo de soporte delantero (5) en el tubo del marco principal (4), no apriete la tuerca

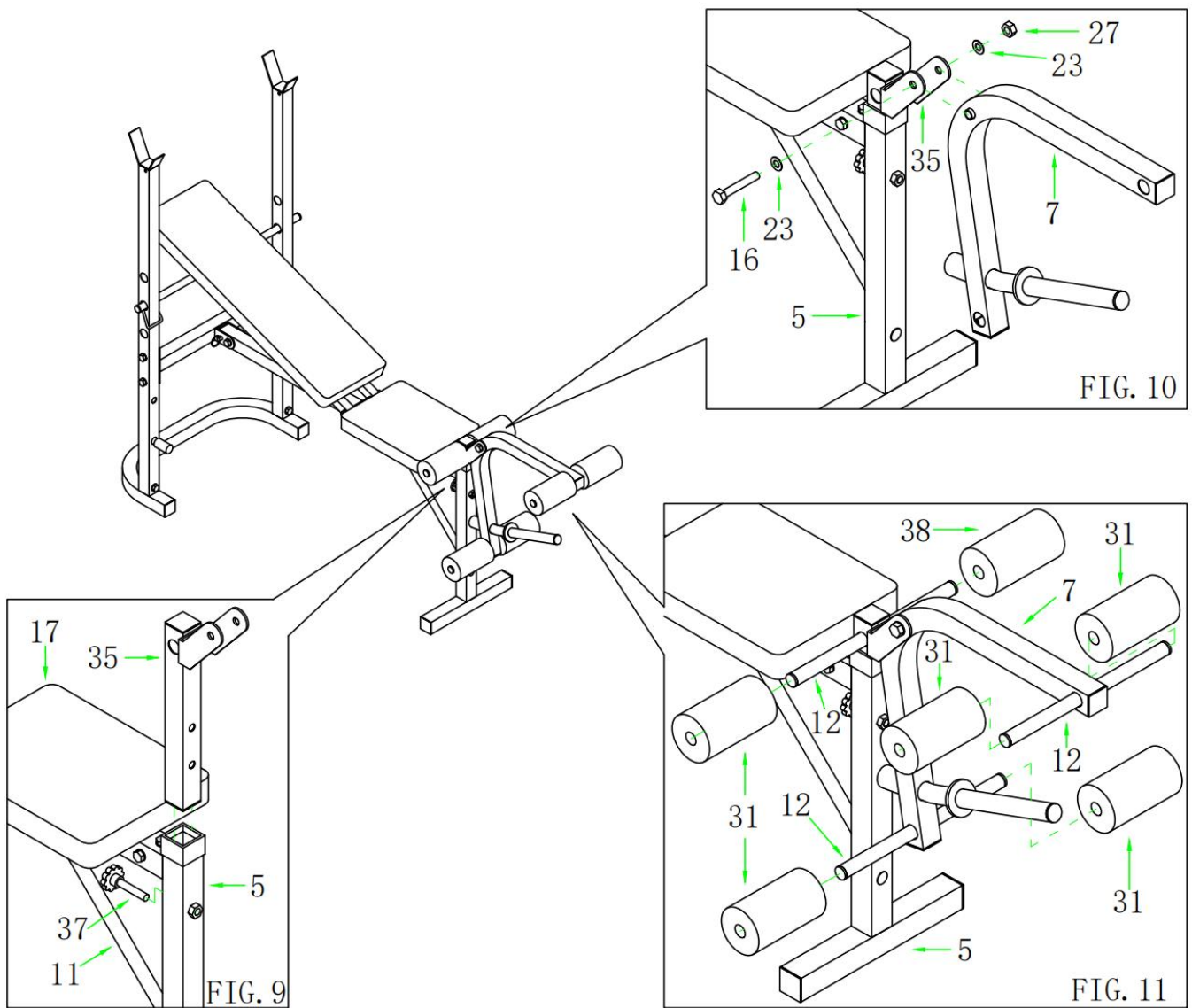

PASO 3:

1. Inserte el soporte para patas (6) en la pata del banco (5) con la perilla (37). No apriete demasiado la contratuerca; la palanca debe girar con facilidad.

2. Inserte el clip (41) en la palanca (7) del soporte para patas (6) con el perno M10x60L (16), dos arandelas M10 (23) y una contratuerca de nailon M10 (27). A continuación, fije el clip (41) a la palanca (7). No apriete demasiado la contratuerca; la palanca debe girar con facilidad.

3. Inserte un tubo de almohadilla (12). Deslice dos almohadillas de espuma (31) sobre el tubo de almohadilla. Repita este paso con los demás tubos de almohadilla de la palanca (7). No apriete demasiado la contratuerca; la palanca debe girar con facilidad.

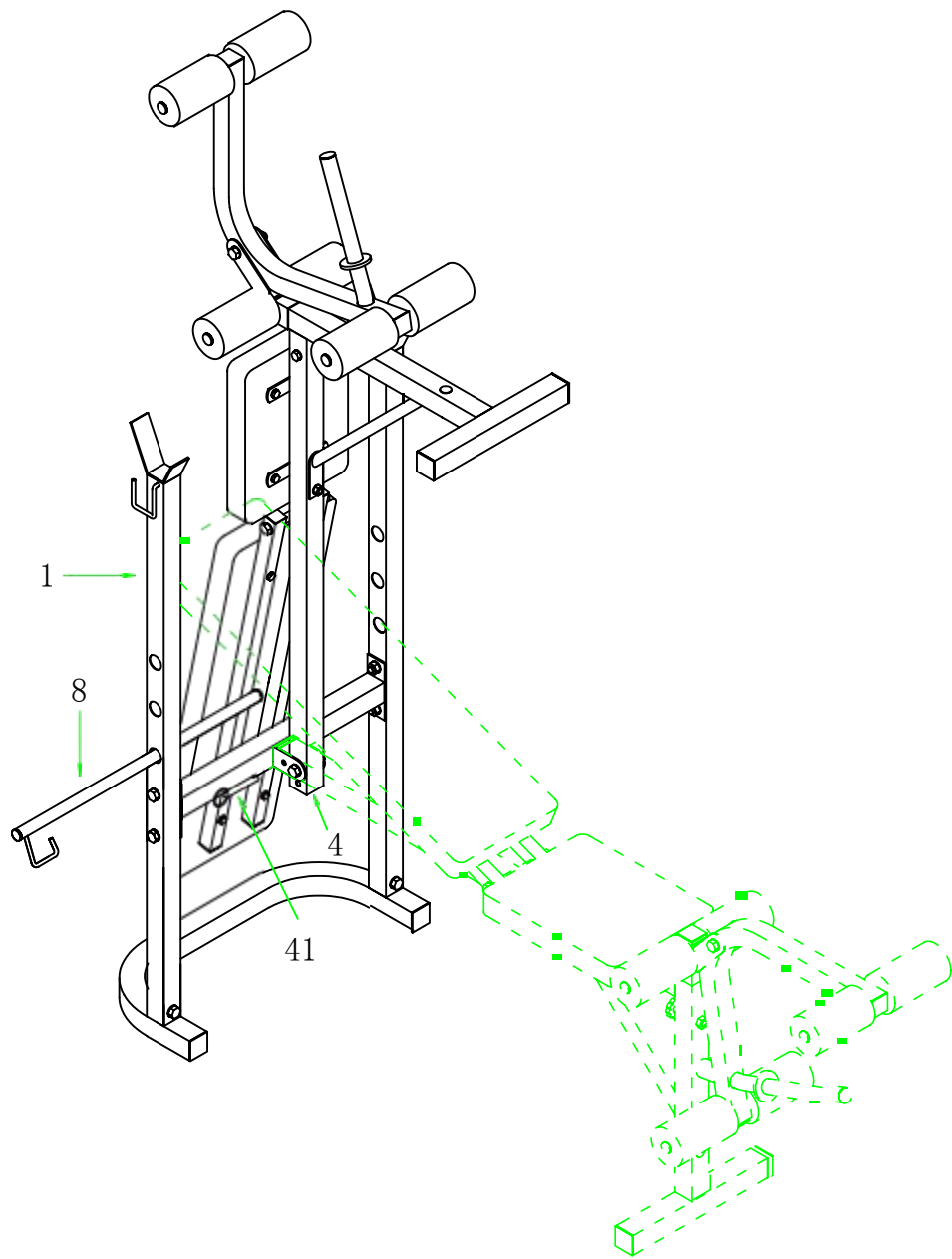

PASO 5:

1. Coloque la barra de ajuste (8) en los tubos de soporte de peso (1) y retire el remache (41).
2. Gire el tubo del marco principal (4) 90 grados en sentido horario e inserte la varilla de ajuste en el tubo de peso (8) (1) y los remaches de conexión (41).

PRECAUCIONES

- No utilice máquinas de ejercicio sin el consentimiento de su médico.
- Si no hay supervisión; no permita que los niños utilicen este producto.
- Mantenga los dedos, partes del cuerpo, niños y mascotas alejados de las piezas móviles.
- Caliente antes de cada entrenamiento y elongue e después.
- Asegúrese de que todas las tuercas, pernos y tornillos estén completamente apretados antes de usar este producto.
- Si alguna pieza parece desgastada o rota, o si este producto no funciona correctamente, no lo utilice.
- Este producto es solo para uso del consumidor y no está destinado a uso comercial.
- Mantenga el producto en interiores, protegido de la humedad y el polvo.
- Coloque el banco de pesas sobre una superficie nivelada con un tapete debajo para proteger el piso o la alfombra.
- Siempre coloque la misma cantidad de peso a cada lado de la barra.
- Siempre asegure las pesas con los collares de seguridad cuando estén montadas en la barra.
- Siempre haga ejercicio con un compañero.



 **RANBAK**
GARANTÍA OFICIAL



EQUIPO:

Válido por 6 meses a partir de la compra.

Ranbak garantiza el correcto funcionamiento de éste producto, en condiciones de uso normales, por el período de tiempo detallado. La presente garantía cubre defectos de fabricación.

Este producto es de uso exclusivamente doméstico.

- No se considerarán reclamos efectuados por el desgaste normal producido por el uso ni los daños resultantes de accidentes, golpes o uso impropio, contrario a su finalidad original, o por encima de la resistencia técnica de los materiales constitutivos.
- El manual de uso e instrucciones de armado del producto forman parte del presente certificado de garantía.
- Es imprescindible la exhibición de este certificado en el acto de solicitar la efectivización de la garantía.
- La efectivización de la garantía será cumplimentada dentro de los 30 días hábiles a partir de la fecha de reclamo.
- La procedencia o improcedencia del reclamo será determinada por nuestro Servicio de Asistencia Técnica.

✉ serviciotecnico@ranbak.com.ar

☎ +54-11-3302-4140

Local de venta:



RANBAK
Entrenamiento al máximo